

SCHEDA TECNICA ILLACHIME QUARTET

- quattro monitor da palco indipendenti (tre laddove l'ascolto sul palco lo consenta)
- mixer 10 canali minimo, 3/4 linee monitor
- unità riverbero (per il violoncello)
- impianto con sub e satelliti adeguato alle dimensioni della sala
- outboard secondo disponibilità (soprattutto compressori per la batteria)

Gianluca Paladino

- ampli per chitarra, preferibilmente valvolare (Fender, Orange ecc)
- microfono per la ripresa dell'ampli ove necessario
- sedia senza braccioli
- presa elettrica

Fabrizio Elvetico

- 2 canali DI per l'elettronica (L/R)
- tastiera midi con ingresso per pedale damper, 6/7 ottave, almeno semipesata, oppure pianoforte digitale (da utilizzare come masterkeyboard)
- reggitastiera
- reggitastiera o ripiano aggiuntivo per controllers e computer (80x40 cm minimo)
- ampli per basso
- microfono per la ripresa dell'ampli ove necessario o linea diretta
- sedia senza braccioli
- presa elettrica

Ivano Cipolletta

- batteria standard (cassa, timpano, 2 tom, rullante, meccaniche, 2 aste piatti, sgabello)
- microfoni per la ripresa della batteria ove necessario
- leggio
- presa elettrica

Pasquale Termini

- 1 canale DI
- reggitastiera
- sedia senza braccioli
- leggio
- presa elettrica

Lo stage plot è indicativo e può essere soggetto a modifiche. Per chiarimenti scrivere a info@illachime.net o chiamare Fabrizio (3332480329) o Gianluca (3333298869)

channel list

1	cassa	Akg D112
2	rullante/hi hat	Shure SM57
3	tom/timpano	Shure SM57/Sennheiser 421
4	over L	condenser
5	over R	condenser
6	ampli chitarra	Shure SM57
7	ampli basso	Akg D112 oppure DI
8	violoncello elettrico	DI
9	elettronica L	DI
10	elettronica R	DI

stage plot

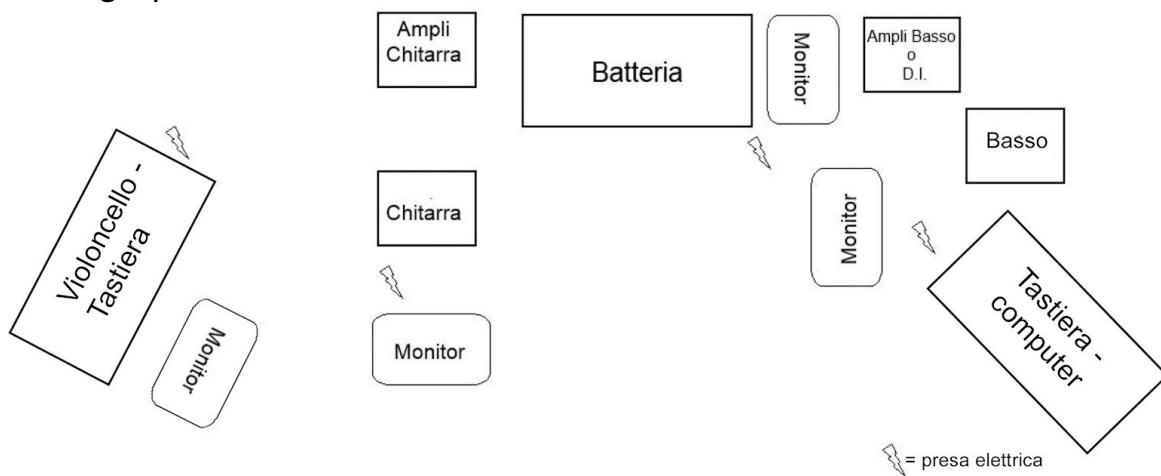

Lo stage plot è indicativo e può essere soggetto a modifiche. Per chiarimenti scrivere a info@illachime.net o chiamare Fabrizio (3332480329) o Gianluca (3333298869)